

CARTER

CT06

Esnek, Güçlü ve Güvenilir

- Koop Euro V Motor
- Kompakt ve Esnek
- Uygun Bakım



Özellikler	Birim	CT06K	CT06GH/B
Kendi ağırlığı	T	0.69	0.69
Kepçe kapasitesi	m ²	0.016	0.016
Motor modeli		KD192F-1	EX40D/XR2100
Anma gücü	kw/r/min	7.0/3000	6.3/3000
Maks. akış	L/min	18	18
Çalışma basıncı	Mpa	16	16
Yakıt deposu kapasitesi	L	5.4	6.6
Hidrolik yağ tankı kapasitesi	L	24	24
Seyahat hızı	km/h	1.3	1.3
Dönüş hızı	r/min	11.5	11.5
Maks. tırmanma derecesi	%	35	35
Kol kazma kuvveti	KN	5.6	5.6
Kepçe kazma kuvveti	KN	7.5	7.5
Ortalama topraklama basıncı	Kpa	26	26

Çalışma Aralığı	Birim	CT06K	CT06GH/B
O-Maks. kazma yüksekliği	mm	2512	2512
P-Maks. boşaltma yüksekliği	mm	1613	1613
O-Maks. kazma derinliği	mm	1000	1000
R-Maks. dikey duvar kazma derinliği	mm	-	-
T-Maks. kazma erişimi	mm	2900	2900
U-Maks. zemin seviyesinde kazma erişimi	mm	2860	2860

Genel Boyut	Birim	CT06K	CT06GH/B
A-Toplam uzunluk	mm	2725	2725
B-Toplam genişlik	mm	730	730
C-Toplam yükseklik (bomun tepesine)	mm	945	945
D-Toplam yükseklik (taksinin tepesine)	mm	1280 (2049)	1280 (2049)
E-Karşı ağırlık yerden yükseklik	mm	325	325
F-Min. yerden yükseklik	mm	92	92
G-Kuyruk dönüş yarıçapı	mm	758	758
H-Palet zemin uzunluğu	mm	875	875
J-Palet uzunluğu	mm	1150	1150
K-Palet göstergesi	mm	580	580
L-Palet genişliği	mm	730	730
M-Palet pabucu genişliği	mm	150	150

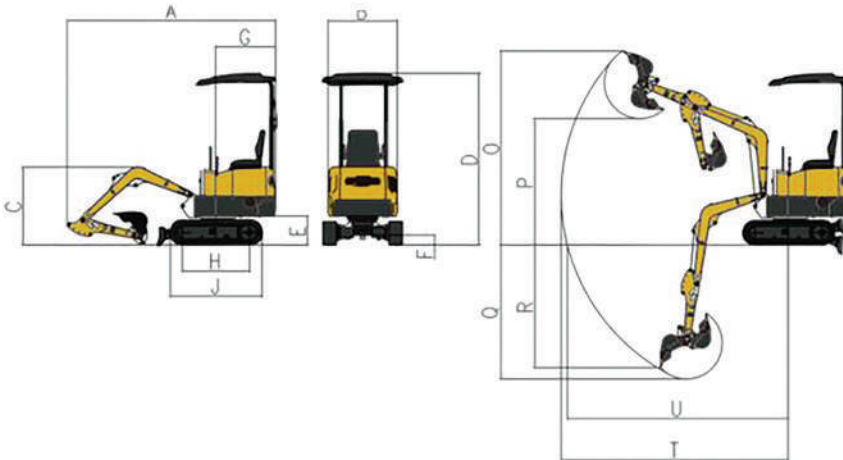

Mini
Ekskavatör

Küçük
Ekskavatör

Orta
Ekskavatör

Büyük
Ekskavatör



www.edmakine.com



carterturkiye@gmail.com



Türkiye Resmi Distribütörü
Ed Makine



web sitesi



instagram